



SUZUKI/ジムニー【ABA-JB23W】

取付説明書

この度は、タイトヒッチをご購入いただき誠にありがとうございます。
 本品を安全に正しくご使用いただく為に、この取付説明書と別紙取扱説明書をよく読み確実に取付してください。

【構成部品】

No.	部 品 名	数量
1	クロスメンバー	1
2	サイドプレート	2
3	ボールマウント【スラントローUP】	1
4	ヒッチボール【ロングボール】	2
5	ボールマウントロックキー	1
6	7極コネクタ【車側】	1
7	6芯配線セット【6芯線×1・1芯線×2・結線タップ】	1
8	六角ボルト【M12×1.75×40】	2
9	ステー付ナット【M12×1.75】	2
10	六角ボルト【M12×1.25×110】	1
11	六角ナット【M12×1.25×55】	1
12	六角ナット【M12×1.25】	2
13	カラー（60mm）	1
14	FB9* *	1
15	大ワッシャー	1
16	※分割ボルト【M12×1.75×40】	3
17	※六角ナット【M12×1.75】	1

【取付上の注意】

- ◆ 取付作業を始める前に構成部品の不足、不良等を確認してください。
- ◆ 製品の製造、梱包等には万全を期しておりますが、部品の不足、不良等ございましたらお買い上げの販売店までご連絡ください。
- ◆ ステンレスヒッチメンバー（タイプI/II）には、※印のボルトナットはステンレス製が付属します。機械工具を使用すると、焼き付きを起こす恐れがありますので、潤滑材等を塗布してラチェット、スパナ等を使用して、手でゆっくりと締め付けてください。
- ◆ ドリルを使用して穴あけ加工が必要な車種は、穴あけ位置や電気配線等に十分注意して施工してください。
- ◆ 各取付ボルトは、トルクレンチ等を使用して、下記締め付けトルクで確実に締め付けてください。

【タイトヒッチ取付ボルト標準締め付けトルク】

※下記データは、強度区分7T~8.8Tの標準締め付けトルクです。

ボルト名称	サイズ	締め付けトルク(N/m)
コネクタ取付ボルト	M6	3.47
ヒッチメンバー取付ボルト	M8	22.5
	M10	44.5
	M12	77.6
	M14	124
ヒッチボールナット	M27	713~813

【展開図】

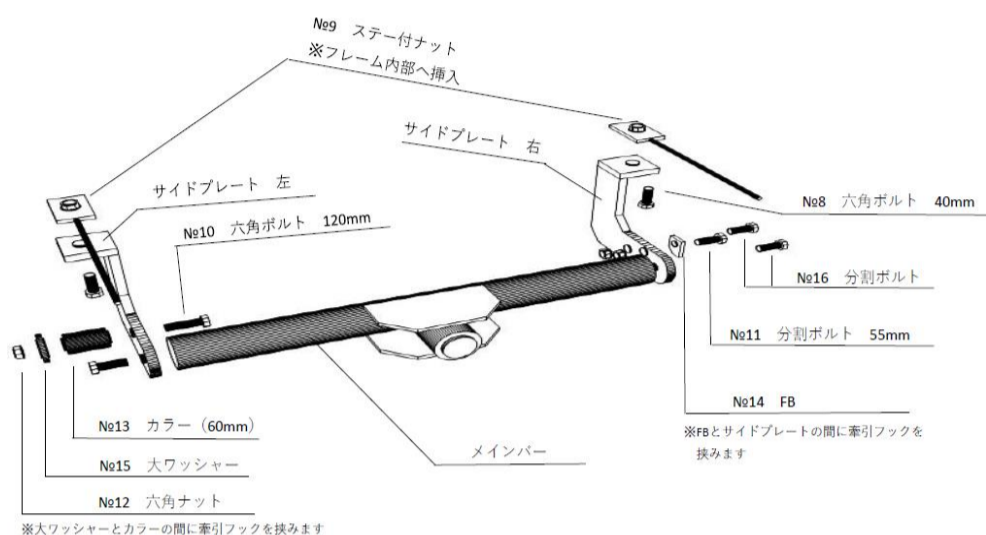

【取付方法】※取付写真参照

1. 牽引フック後方にある既存穴に合わせるように、ステー付ナットをL・R各フレーム内部に挿入してサイドプレートを軽く固定します。
2. L側は分割ボルト×1でメインバーを軽く固定し、カラー及びM12×P1.25×122mmを使用して牽引フックの既存穴を使って共締めします。大ワッシャーは牽引フック側で使用します
3. R側は分割ボルト×2でメインバーとサイドプレートを軽く固定し、サイドプレート分割穴の中央上部付近に開いている穴と牽引フックの既存穴をM12×P1.25×56mmとFBを使用して共締めします
4. 全てのボルトを規定トルクで締め付けて、ボールマウント・ヒッチボールを取付けて完成です
 ※ツバ付ボルト以外は必ずスプリングワッシャーとワッシャーを使用してください

【取付写真】

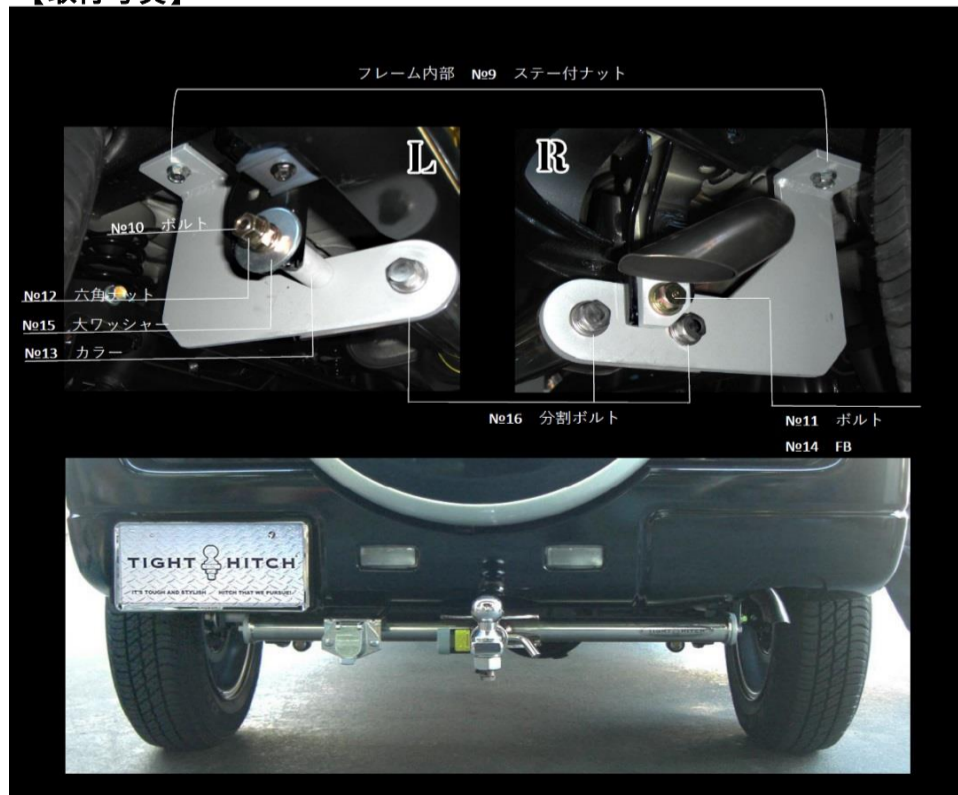

※左サイドプレート写真は2個のナットで固定していますが通常は1個のナットで固定になります